



Briggs & Stratton
System Controller Manual
Standby Generator System

Not for
Reproduction



Table Of Contents

System Controller	3
Operation	4
Automatic Operation	4
Utility Voltage Dropout Sensor	4
Utility Voltage Pickup Sensor	4
Engine Cool-down Timer	4
Setting the Exercise Timer	4
Menu	5
General Set Up Screen	6
Control Panel Prompts	7
Advanced Settings Screen	8
Servicing the System	9
Service Code Detection System	9
Reset Service Code Detection System	10

Not for
Reproduction

System Controller

The system controller, located inside the generator enclosure, is shown below. The features of the controller and their locations are shown below.

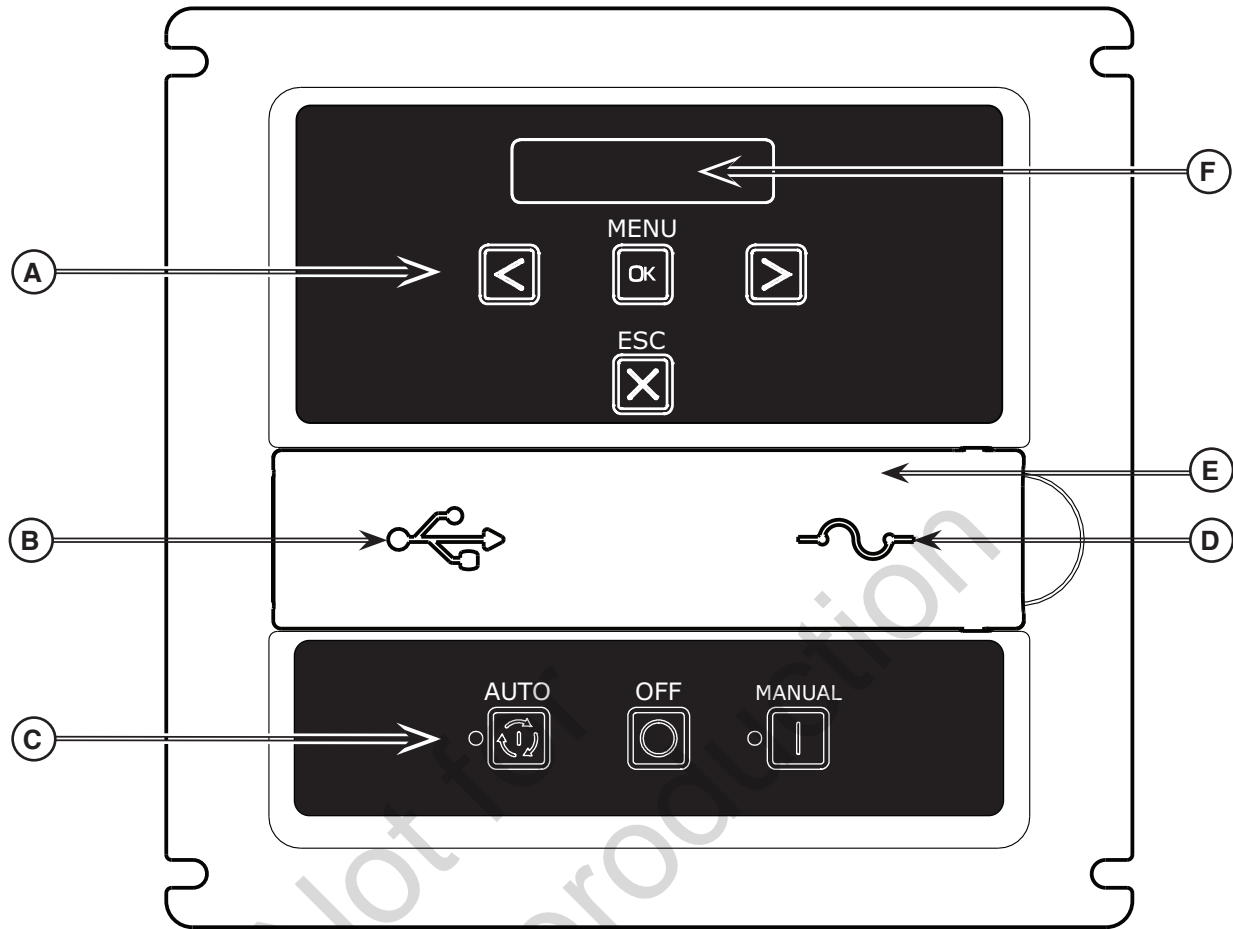

A - Menu/Programming Navigation Buttons - see *Menu* for details.

B - USB Port - service dealer use only.

C - Generator Operation Control Buttons -

- **“AUTO”** Normal operating position. Press and hold button to put unit into Automatic mode. If a utility power outage is sensed, the system will start the generator. When utility power is restored, AUTO allows the internal temperatures of the engine to stabilize, then shuts off the generator and waits for the next utility outage.

AUTO LED - LED will light when unit is placed into AUTO mode. LED will also blink if exercise cycle is not set or is set to OFF.

- **“OFF”** Turns off running generator, prevents unit from starting, and resets any detected faults.
OFF must be pressed and held for more than 5 seconds in order to reset service codes.
- **“MANUAL”** Used to manually start the generator.

D - 15 Amp Fuse - protects the standby generator DC control circuits. If the fuse has ‘blown’ (melted open) or was removed, the engine cannot crank or start. Replace the fuse using only an identical ATO 15A fuse. One spare fuse is supplied with the unit.

E - Cover - must be opened to access the fuse and the USB port.

F - Digital Display - shows generator mode, menu options, service codes, and service engine indicators.

Operation

Automatic Operation

The standby generator system constantly monitors utility power voltage. When the utility power voltage drops below a pre-set level, the controller will signal the engine to crank and start, and then switch electrical loads to the generator. When utility power voltage is restored above the pre-set level, electrical loads are switched back to the utility and the engine is signaled to shut down.

System operation is controlled and sequenced by sensors and timers on the controller and transfer switch. The system operation is not adjustable.

Utility Voltage Dropout Sensor

This sensor monitors utility power voltage. If utility power voltage drops below approximately 70 percent of the nominal supply voltage, the sensor energizes a 6-second timer. The timer is used to 'sense' brown-outs.

Once the timer has expired, the engine will crank and start.

Utility Voltage Pickup Sensor

This sensor monitors utility power voltage. When utility voltage is restored above 80 percent of the nominal supply voltage, a time delay begins and the engine will go to engine cool-down.

Engine Cool-down Timer

When utility power is sensed and the load transfers back to the utility source, the engine will go into a cool down as follows:

If the generator has been running more than 5 minutes, the engine will continue to run for about 1 minute before shutting down.

If the generator has run for less than 5 minutes, the engine will continue to run until 5 minutes has elapsed before shutting down.

Setting the Exercise Timer

The generator should run an automatic exercise cycle once every seven days. During the exercise cycle, the unit runs for approximately 20 minutes and then shuts down. Electrical load transfer does not occur during the exercise cycle (unless a utility power outage occurs).

The generator will only enter the exercise cycle if the unit is set to AUTO mode.

The generator is shipped with a default exercise cycle setting of Tuesday at 2:00 PM. To change this exercise cycle setting, proceed with the following steps:

1. Choose the day and time desired for the generator to run the exercise cycle.
2. On the system controller, press and hold the left arrow and right arrow simultaneously for 3 seconds to enter the General Set Up program mode. See *General Set Up Screen*.
3. Verify and/or set the time and date on the unit.
4. Go to the SET EXERCISE prompt and press the "OK" button.

Each of the following items will flash until selected:

SELECT DAY: Use the left or right arrow to toggle to the desired day, then press the "OK" button.

SELECT HOUR: Use the left or right arrow to toggle to the desired hour (between 1 and 12), then press the "OK" button.

SELECT MINUTE: Use the left or right arrow to toggle to the desired minutes (between :00 and :59), then press the "OK" button.







SELECT AM/PM: Use the left or right arrow to toggle between AM and PM, then press the "OK" button.

During the weekly exercise cycle, the generator will run for approximately 20 minutes but will not supply power to the home. The in-home monitor will continue blinking the GENERATOR READY green LED.







To turn off the generator exercise cycle, press the OFF selection within the SELECT DAY menu and press OK. The display will show EXERCISE CYCLE OFF.

Menu

The following chart shows the icons for the buttons that control the system controller.

	MENU	ENTER THE MENU (VIEW SETTINGS) PRESS TO CONFIRM SELECTION WHEN PROGRAMMING.
	ESCAPE (EXIT)	RETURN TO LAST MENU ITEM
	RIGHT ARROW	TOGGLE THROUGH MENU OPTIONS SETTING SYSTEM PARAMETERS
	LEFT ARROW	TOGGLE THROUGH MENU OPTIONS SETTING SYSTEM PARAMETERS
	MANUAL MODE	USED TO MANUALLY START THE GENERATOR. PRESS AND HOLD BUTTON TO START THE GENERATOR.
	OFF	TURNS OFF RUNNING GENERATOR, PREVENTS UNIT FROM STARTING, AND RESETS ANY DETECTED FAULTS.
	AUTOMATIC MODE	NORMAL OPERATING POSITION. PRESS AND HOLD BUTTON TO PLACE UNIT INTO AUTOMATIC MODE. IF A UTILITY POWER OUTAGE IS SENSED, THE SYSTEM CONTROLLER WILL START THE GENERATOR. WHEN UTILITY POWER IS RESTORED, AUTO LETS THE ENGINE STABILIZE INTERNAL TEMPERATURES, SHUTS OFF THE GENERATOR, AND WAITS FOR THE NEXT UTILITY POWER OUTAGE.

The following chart describes key sequences for accessing different programming modes.

 	GENERAL SET UP	PRESS AND HOLD [ARROW LEFT AND ARROW RIGHT] FOR THREE SECONDS TO ENTER THE PROGRAM MODE.
  	ADVANCED SETTINGS	PRESS AND HOLD [ARROW LEFT, ARROW RIGHT AND ESC] FOR THREE SECONDS TO ENTER THE ADVANCED SETTINGS MODE.
 	WIRELESS LINK MODE	PRESS AND HOLD [MENU AND ESC] FOR THREE SECONDS TO ENTER THE WIRELESS LINKING MODE.

General Set Up Screen

For general set up, press and hold the left arrow and right arrow for 3 seconds. Follow the prompts as outlined below.

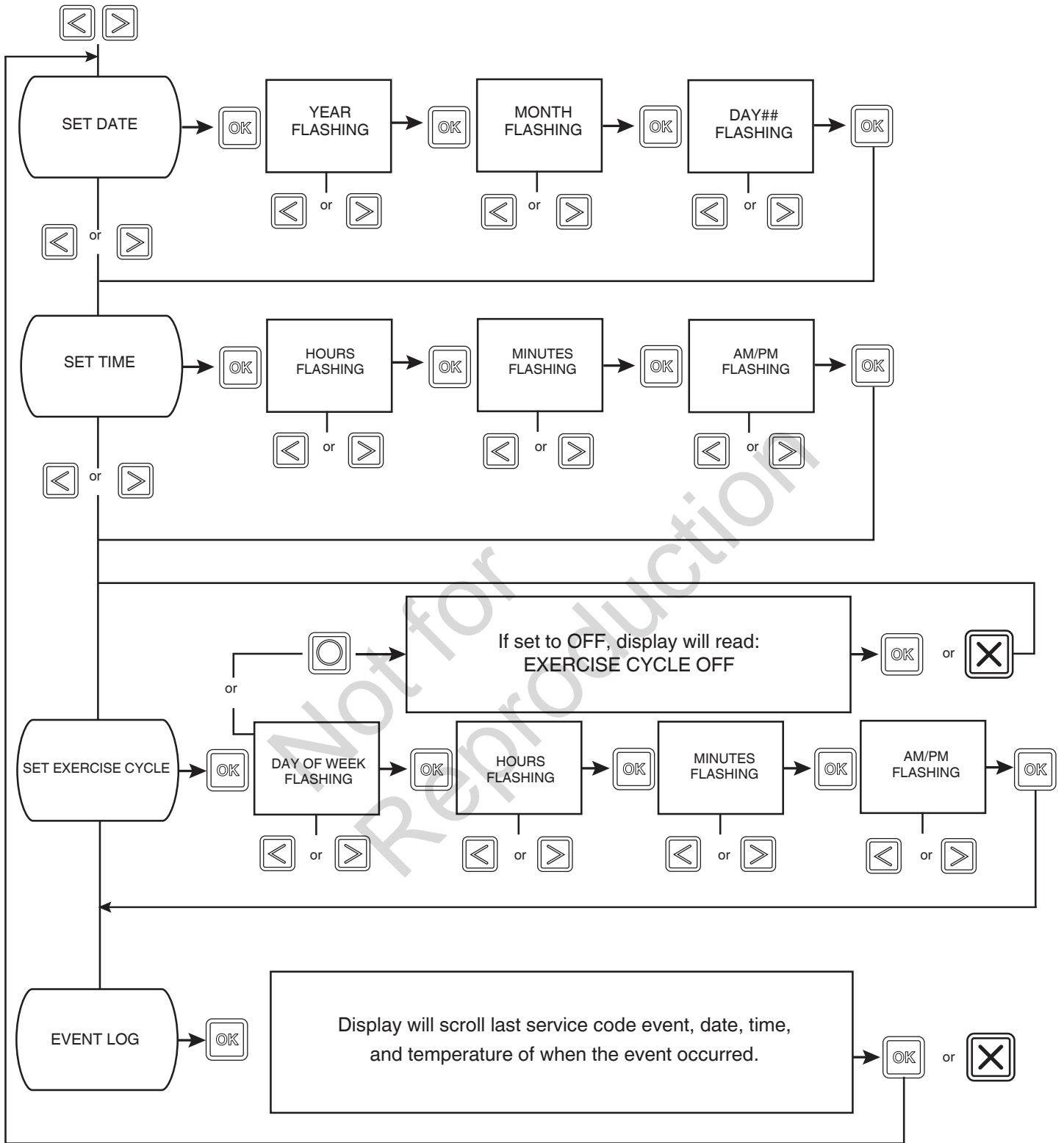

IF NO BUTTONS ARE PRESSED FOR 30 SECONDS DURING PROGRAMMING,
THE CONTROLLER WILL AUTOMATICALLY EXIT THE PROGRAM MODE.

Control Panel Prompts

Automatic Mode

In Automatic Mode, the display screen will display via scrolling text:

- GENERATOR READY - if the unit is in standby and utility power is present.
- GENERATOR ON - if the unit is running and utility power is not present.
- SERVICE CODE - if a system fault has been detected.

General System Parameters

To view general system parameters, press the MENU button.

The following will scroll across the digital display and then move to the next item:

- Run time
- Date
- Time
- Exercise Cycle date and start time

Press the left or right arrow at any time to move to the next item.

Press escape (ESC) to go back to GENERATOR READY.

If no input is made for 10 seconds after all items have been displayed, the control panel will reset to GENERATOR READY.

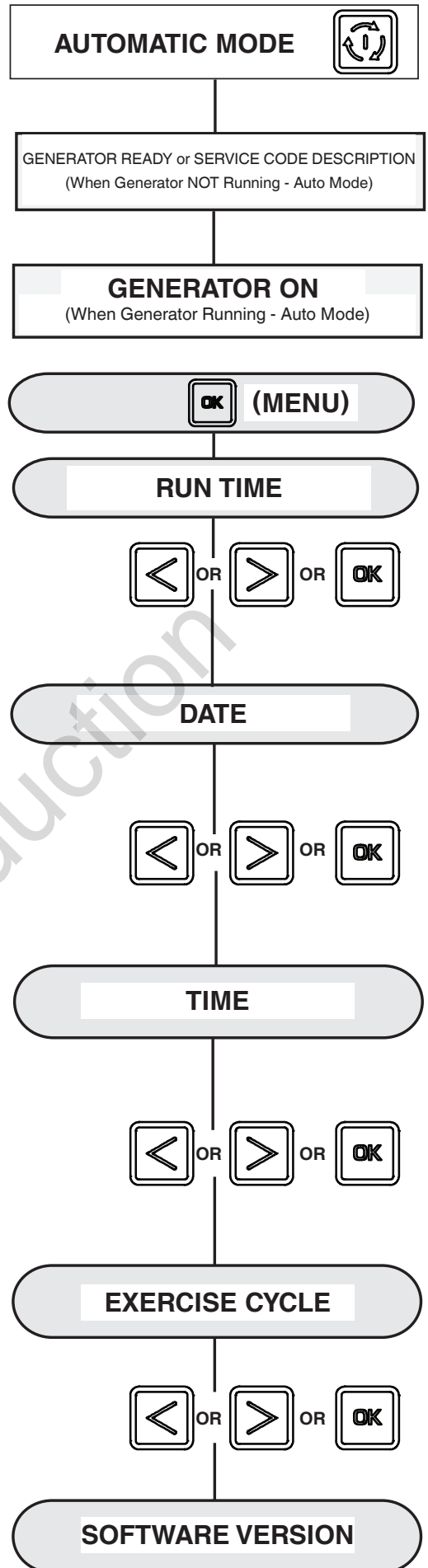

Advanced Settings Screen

Advanced Settings parameters are preset at the factory for a typical installation. To view Advanced Settings items or to change the settings, follow the instructions listed below.

NOTICE Advanced Settings are critical to the operation of the generator. Careful consideration should be taken when selecting the parameters for generator operation. Before operating the generator, confirm that all settings are correct.

To enter the Advanced Settings menu, press and hold the left arrow, right arrow, and escape key for 3 seconds. Press these same three buttons again to change a setting. After each confirmation of a setting, the selection will display for 2 seconds before moving to the next item. Follow the prompts as outlined below.

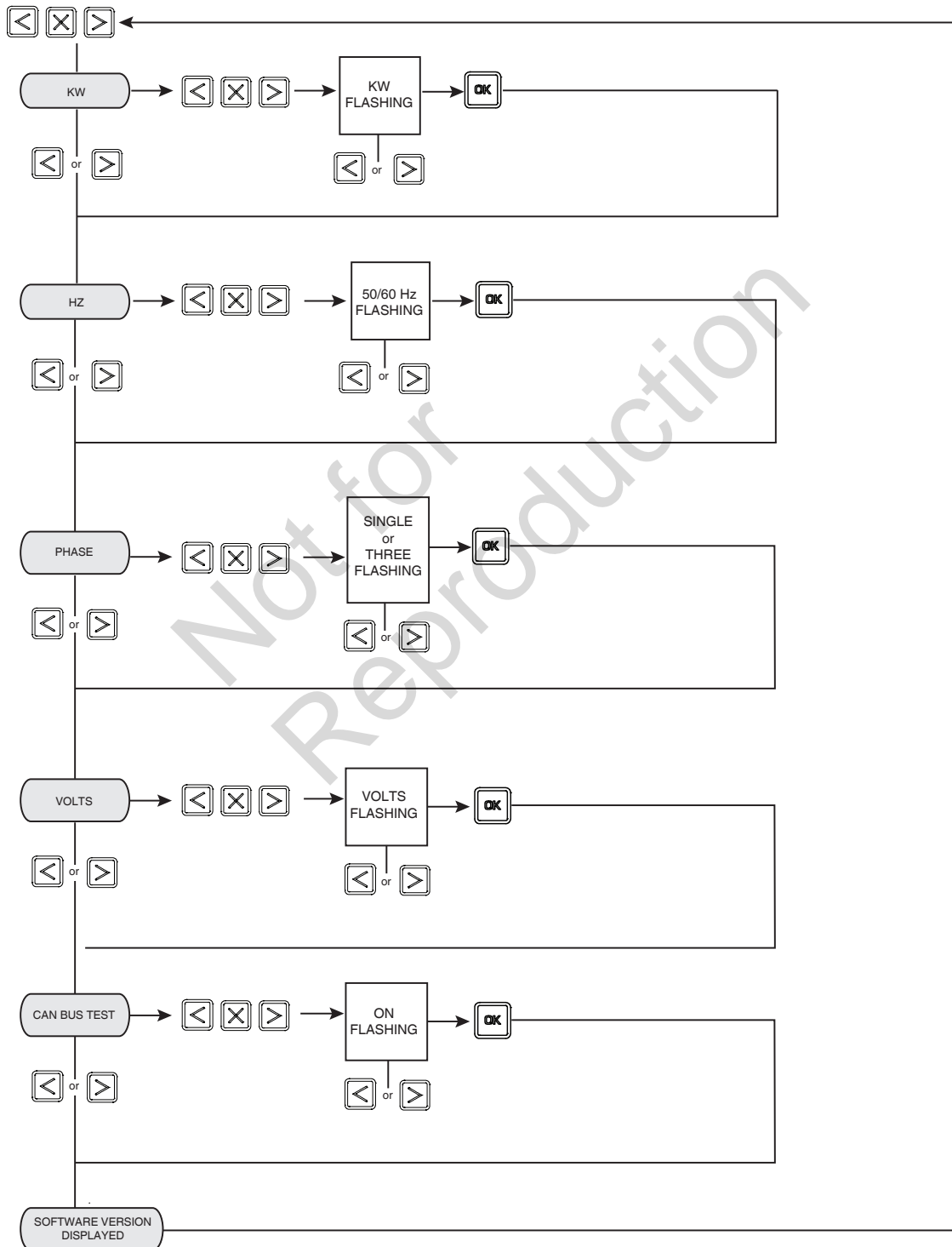

Servicing the System

⚠ WARNING Unintentional sparking could cause fire or electric shock resulting in death or serious injury.

When adjusting or making repairs to your generator

- Disconnect the spark plug wire from the spark plug and place the wire where it cannot contact spark plug.

WHEN TESTING FOR ENGINE SPARK

- Use approved spark plug tester.
- DO NOT check for spark with spark plug removed.

Before performing any generator maintenance, always perform the following steps:

1. Set generator circuit breaker to its OFF position.
2. Press controller OFF button.
3. Remove 15 Amp fuse from controller.
4. **Utility voltage is present at generator controller.**
Disconnect power before servicing controller by removing the fuses from the transfer switch.

After all servicing has been completed, reinstall fuses in transfer switch, replace 15 Amp fuse in controller, set circuit breaker ON and reset exercise timer. See *Setting the Exercise Timer*.

Service Code Detection System

During a utility power failure, the generator may have to run for long periods of time with no operator present. The generator is equipped with sensors that automatically shut down the generator in the event of potentially damaging conditions, such as low oil pressure, high temperature, or over speed.

The Service Code Detection System installed in the standby generator monitors for potential operation failures to protect the unit. The operation failure will be shown in the display window of the system controller. The service code descriptions and explanations are listed below.

- Low Battery Voltage
- Low Oil Pressure
- Low Coolant Level
- Under Voltage
- Over Voltage
- Engine Does Not Start
- Low Frequency
- Engine Overspeed
- Service Engine
- High Coolant Temperature Warning
- High Coolant Temperature
- Transfer Switch Fault
- No Wireless Communication (optional)
- Battery Charge Circuit

Low Battery Voltage

This service code is indicated by LOW BATTERY VOLTAGE in the display. This condition occurs if the battery voltage drops below the preset value.

Remove the 15 Amp fuse and disconnect the battery from the generator. Test the battery voltage. If voltage meets specifications, contact your installer or an authorized dealer to have the battery serviced or replaced.

Reinstall the battery, and then reset the service code detection system, as described at the end of this section.

Low Oil Pressure

This service code is indicated by LOW OIL PRESSURE in the display. Should oil pressure drop below approximately 50 psi, the engine will shut down. To resolve this condition, add the recommended oil to the FULL mark on the dipstick. If the condition continues, the engine will start and then shut down again. To resolve the condition, contact your installer or an authorized dealer.

Low Coolant Level

This service code is indicated by LOW COOLANT LEVEL in the display. If the coolant drops below a pre-set level, the engine will shut down. To resolve the condition, let the engine cool down and add coolant to the cooling system. If the condition continues, contact your installer or an authorized dealer.

Under Voltage

This service code is indicated by UNDER VOLTAGE in the display. This condition is caused by a restriction in the fuel flow, the electronic governing system not functioning properly, a broken or disconnected sensing lead, a failed alternator winding, the control board circuit breaker Open, or the generator being overloaded. To resolve the condition, contact your installer or an authorized dealer.

Over Voltage

This service code is indicated by OVER VOLTAGE in the display. This feature protects devices connected to the transfer switch by shutting the generator down if the generator output voltage increases above the pre-set limit. This condition is most likely caused by a failed voltage regulator, alternator excitation circuit, or a load imbalance. To resolve the condition, contact your installer or an authorized dealer.

Engine Does Not Start

This service code is indicated by ENGINE DOES NOT START in the display. This feature prevents the generator from damaging itself if it continually attempts to start in spite of another problem, such as no fuel supply. Each time the system is directed to start, the unit will crank for 10 seconds, pause for 10 seconds, and repeat. If the system does not begin producing electricity after approximately 2 minutes, the unit will stop cranking.

The most likely cause of this problem is no fuel supply or an incorrect fuel selector setting. See Fuel Conversion under *Planning the Gaseous Fuel Installation*. Check the internal and external fuel shut off valves to ensure they are fully open. Other causes could be failed sparkplug(s), a loose electronic governor connection, a failed engine ignition, or the engine air filter is clogged. Contact your installer or an authorized dealer if you cannot resolve the condition.

Low Frequency

This service code is indicated by LOW FREQUENCY in the display. This feature protects devices connected to the transfer switch by shutting the generator down if the engine runs slower than 55 Hz for three seconds. This condition is caused by a failed engine component, electronic governor system, or by excessive loads on the generator. To resolve the condition, contact your installer or an authorized dealer.

Engine Overspeed

This service code is indicated by ENGINE OVERSPEED in the display. This condition can be caused by a problem in the electronic governor system. To resolve the condition, contact your installer or an authorized dealer.

High Coolant Temperature Warning

This service code is indicated by HIGH COOLANT TEMPERATURE WARNING in the display. This condition is caused when the coolant temperature exceeds the warning threshold. To resolve the condition, contact your installer or authorized dealer.

High Coolant Temperature

This service code is indicated by HIGH COOLANT TEMPERATURE in the display. If the engine temperature exceeds a pre-set level, the engine will shut down. Common causes for this condition include running the unit with an access panel removed, obstructed air inlet or exhaust port, obstructed radiator, low coolant level, or debris in the engine compartment.

To resolve the condition, let the engine cool down and remove any accumulated debris and obstructions. Ensure that the access panels are installed and the roof is closed whenever the unit is running. Fill the coolant to the FULL level. If the condition continues, contact your installer or authorized dealer.

Transfer Switch Fault

This service code is indicated by TRANSFER SWITCH FAULT in the display (if transfer switch is equipped with service code detection).

The most likely cause of this service code is a blown fuse in the transfer switch. To resolve the condition, contact your installer or an authorized dealer.

Battery Charge Circuit

This service code is indicated by BATTERY CHARGE CIRCUIT in the display. The most likely cause is an electrical problem with the control panel. To resolve the condition, contact your installer or an authorized dealer.

Service Engine

This service code is indicated by SERVICE ENGINE in the display. The most likely cause is a diagnostic fault that has been detected in the engine control module. To resolve the condition, contact your installer or an authorized dealer.

Reset Service Code Detection System

The operator must reset the service code detection system each time it activates.

1. Press the controller OFF button for 5 seconds.
2. Once the display turns off, leave it off for at least 30 seconds.
3. Correct the service code condition.
4. Install 15 Amp fuse (if removed) in controller.
5. Press and hold the controller AUTO button.



Briggs & Stratton
Manual del sistema de control
Generador de reserva

Not for
Reproduction



Tabla de contenido

Controlador de sistema	3
Operación	4
Funcionamiento automático	4
Sensor de interrupción de voltaje de la red pública	4
Sensor de aumento de voltaje de la red pública	4
Temporizador de enfriamiento del motor	4
Ajuste del temporizador de ejercicio	4
Menú	5
Pantalla de configuración general	6
Avisos del panel de control	7
Pantalla de configuración avanzada	8
Mantenimiento del sistema	9
Sistema de detección de códigos de mantenimiento	9
Restablecimiento del sistema de detección de códigos de mantenimiento	10

Not for
Reproduction

Controlador de sistema

A continuación se muestra del controlador del generador, ubicado dentro de la carcasa del generador. Las características de la controladora y sus ubicaciones se muestran a continuación.

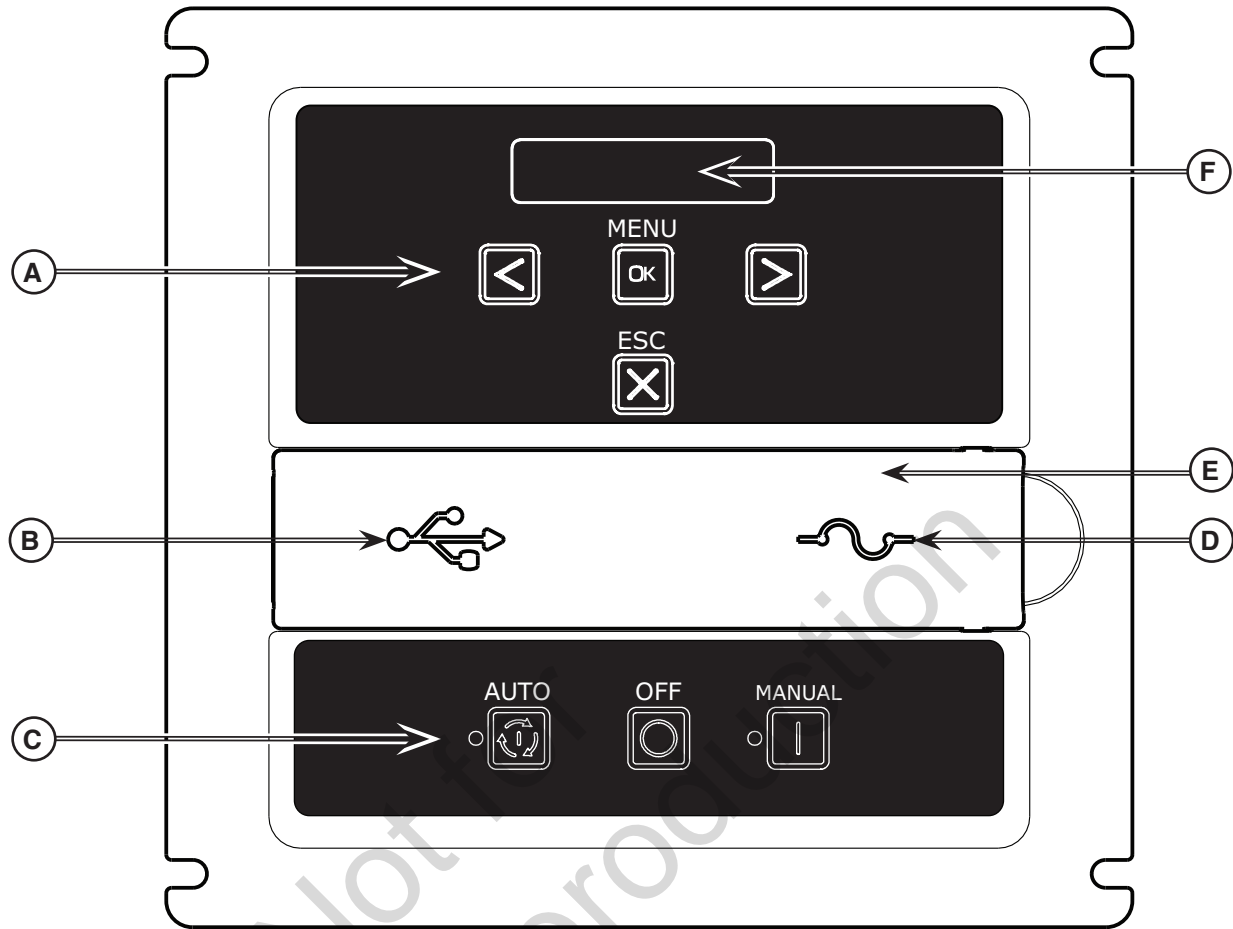

A - Botones de navegación de menú y programación:

Consulte *Menú* para conocer los detalles.

B - Puerto USB - Solo para uso del distribuidor de servicio.

C - Botones de control de funcionamiento del generador

- **"AUTO"** Posición normal de funcionamiento. Mantenga presionado el botón para colocar la unidad en modo automático. Si se detecta un corte de energía de la red pública, el sistema arrancará el generador. Cuando se restaure la energía de la red pública, el modo AUTO permite que se establezcan las temperaturas internas del motor, luego apaga el generador y espera el próximo corte de energía.

LUZ LED AUTO: La luz LED se iluminará cuando la unidad esté en modo AUTO. La luz LED parpadeará si el ciclo de ejercicio no está establecido o está en OFF.

- **"OFF"**: Apaga el generador en funcionamiento, evita que la unidad arranque y restablece cualquier falla detectada.

Para restablecer los códigos de mantenimiento, se debe mantener presionado el botón OFF por más de 5 segundos.

- **"MANUAL"**: Se usa para arrancar manualmente el generador.

D - Fusible de 15 A: Protege los circuitos de control de CC del generador de reserva. Si se "quemó" un fusible (si se derritió y se abrió) o si se retiró, el motor no puede girar ni arrancar. Cambie el fusible únicamente por otro idéntico, ATO de 15 A. Se proporciona un fusible de repuesto con la unidad.

E - Cubierta: Se debe abrir para acceder al fusible y el puerto USB.

F - Pantalla digital: Muestra el modo del generador, las opciones del menú, los códigos de mantenimiento y los indicadores de mantenimiento del motor.

Operación

Funcionamiento automático

El generador de reserva monitorea constantemente el voltaje de la energía de la red pública. Cuando el voltaje de la energía de la red pública cae por debajo de un nivel preestablecido, el controlador enviará una señal al motor para que gire y arranque, y luego cambiará las cargas eléctricas al generador. Cuando se restablezca el voltaje de la energía de la red pública sobre el nivel preestablecido, las cargas eléctricas se cambian de vuelta a la red pública y se envía una señal al motor para que se apague.

El funcionamiento del sistema está controlado y secuenciado mediante sensores y temporizadores en el controlador y en el interruptor de transferencia. El funcionamiento del sistema no se puede ajustar.

Sensor de interrupción de voltaje de la red pública

Este sensor monitorea el voltaje de la energía de la red pública. Si el voltaje de fuente de la red pública cae en aproximadamente un 70 por ciento del voltaje de suministro nominal, el sensor activa un temporizador de 6 segundos. El temporizador se usa para "detectar" apagones parciales.

Una vez que se haya terminado el tiempo, el motor girará y arrancará.

Sensor de aumento de voltaje de la red pública

Este sensor monitorea el voltaje de la energía de la red pública. Cuando se restaura el voltaje de la red pública sobre un 80 por ciento del voltaje de fuente nominal, comienza un retardo de tiempo y el motor pasará a su modo de enfriamiento.

Temporizador de enfriamiento del motor

Cuando se detecta energía de la red pública y la carga se transfiere a la fuente de la red pública, el motor comenzará un período de enfriamiento como se describe a continuación:

Si el generador ha estado funcionando por más de 5 minutos, el motor continuará funcionando durante 1 minuto antes de apagarse.

Si el generador ha funcionado por menos de 5 minutos, el motor continuará funcionando durante 5 minutos antes de apagarse.

Ajuste del temporizador de ejercicio

El generador debe ejecutar un ciclo de ejercicio automático una vez cada siete días. Durante el período de ejercicio, la unidad funciona durante aproximadamente 20 minutos y luego se apaga. NO se produce transferencia de carga eléctrica durante el ciclo de ejercicio (a menos que ocurra un corte de energía de la red pública).

El generador solo ingresará al ciclo de ejercicio si la unidad está en modo AUTO.

El generador se envía ajustado con un ciclo de ejercicio predeterminado los días martes a las 2:00 p. m. Para cambiar el ajuste de ciclo, realice los siguientes pasos:

1. Elija el día y la hora deseados para que el generador ejecute el ciclo de ejercicio.
2. En el controlador, mantenga presionadas las flechas hacia la izquierda y hacia la derecha simultáneamente durante 3 segundos para ingresar al modo de programa de configuración general. Consulte *Pantalla General Set Up*.
3. Verifique o ajuste la hora y la fecha en la unidad.
4. Vaya al aviso SET EXERCISE (Ajustar ejercicio) y presione el botón "OK" (Aceptar).

Cada uno de los siguientes elementos parpadeará hasta que esté seleccionado:

SELECCIONAR DÍA: Use las flechas hacia la izquierda o hacia la derecha para alternar hasta el día deseado, luego presione el botón "OK".

SELECCIONAR HORA: Use las flechas hacia la izquierda o hacia la derecha para alternar hasta la hora deseada (entre 1 y 12), luego presione el botón "OK".

SELECCIONAR MINUTO: Use las flechas hacia la izquierda o hacia la derecha para alternar hasta los minutos deseados (entre :00 y :59), luego presione el botón "OK".







SELECCIONAR AM O PM: Use las flechas hacia la izquierda o hacia la derecha para alternar entre AM y PM, luego presione el botón "OK".

Durante el ciclo de ejercicio semanal, el generador funcionará durante 20 minutos, pero no suministrará energía al hogar. La luz LED verde de GENERATOR READY seguirá parpadeando en el monitor en el hogar.







Para apagar el ciclo de ejercicio del generador, vaya hasta la selección OFF (Apagado) dentro del menú de los días de la semana y presione OK. La pantalla mostrará EXERCISE CYCLE OFF (Ciclo de ejercicio apagado).

Menú

La siguiente tabla muestra los íconos de los botones que controlan el controlador de sistema.

	MENU	INGRESAR AL MENÚ (VER AJUSTES) PRESIONE PARA CONFIRMAR LA SELECCIÓN DURANTE LA PROGRAMACIÓN.
	ESCAPE (SALIR)	VOLVER AL ÚLTIMO ELEMENTO DE MENÚ
	FLECHA HACIA LA DERECHA	ALTERNAR A TRAVÉS DE LAS OPCIONES DE MENÚ AJUSTAR LOS PARÁMETROS DEL SISTEMA
	FLECHA HACIA LA IZQUIERDA	ALTERNAR A TRAVÉS DE LAS OPCIONES DE MENÚ AJUSTAR LOS PARÁMETROS DEL SISTEMA
	MODO MANUAL	SE USA PARA ARRANCAR MANUALMENTE EL GENERADOR. MANTENGA PRESIONADO EL BOTÓN PARA ARRANCAR EL GENERADOR.
	APAGADO	APAGA EL GENERADOR EN FUNCIONAMIENTO, EVITA QUE LA UNIDAD ARRANQUE Y RESTABLECE CUALQUIER FALLA DETECTADA.
	MODO AUTOMÁTICO	POSICIÓN NORMAL DE FUNCIONAMIENTO. MANTENGA PRESIONADO EL BOTÓN PARA COLOCAR LA UNIDAD EN MODO AUTOMÁTICO. SI SE DETECTA UN CORTE DE ENERGÍA DE LA RED PÚBLICA, EL CONTROLADOR ARRANCARÁ EL GENERADOR. CUANDO SE RESTAURE LA ENERGÍA DE LA RED PÚBLICA, EL MODO AUTOMÁTICO PERMITE QUE EL MOTOR ESTABILICE LAS TEMPERATURAS INTERNAS, APAGA EL GENERADOR Y ESPERA EL PRÓXIMO CORTE DE ENERGÍA.

La siguiente tabla describe las secuencias de teclas para acceder a los distintos modos de programación:

 	GENERAL SET-UP (Configuración general)	MANTENGA PRESIONADAS [FLECHA HACIA LA IZQUIERDA Y FLECHA HACIA LA DERECHA] DURANTE TRES SEGUNDOS PARA INGRESAR AL MODO DE PROGRAMA.
  	ADVANCED SETTINGS (Ajustes avanzados)	MANTENGA PRESIONADAS [FLECHA HACIA LA IZQUIERDA, FLECHA HACIA LA DERECHA Y ESC] DURANTE TRES SEGUNDOS PARA INGRESAR AL MODO DE AJUSTES AVANZADOS.
 	WIRELESS LINK MODE (Modo de conexión inalámbrica)	MANTENGA PRESIONADOS [MENU Y ESC] DURANTE TRES SEGUNDOS PARA INGRESAR AL MODO DE CONEXIÓN INALÁMBRICA.

Pantalla de configuración general

Para realizar la configuración general, mantenga presionada la flecha hacia la izquierda y la flecha hacia la derecha durante 3 segundos. Siga los avisos como se describen a continuación.

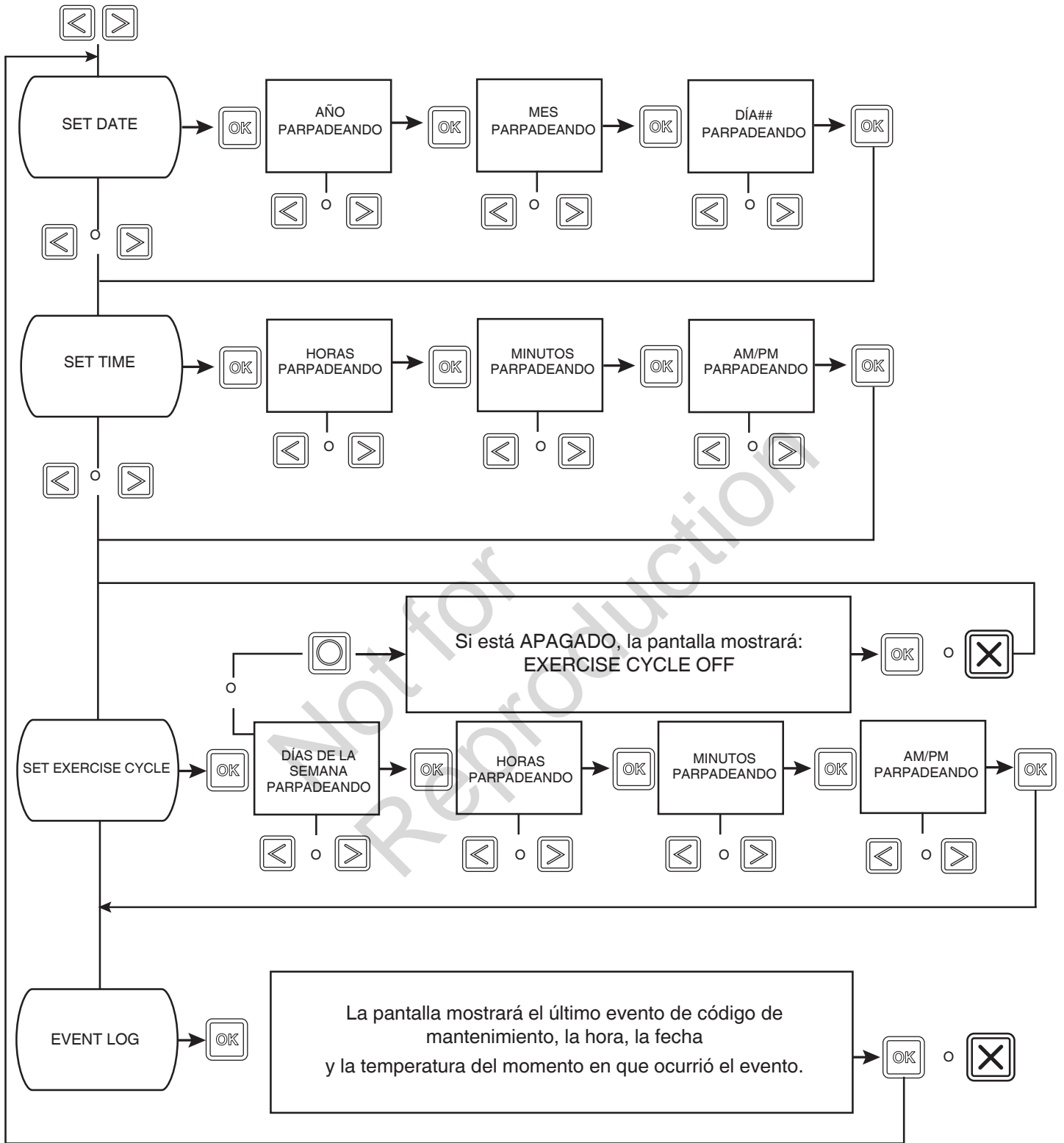

SI NO SE PRESIONAN BOTONES EN 30 SEGUNDOS DURANTE LA PROGRAMACIÓN, EL CONTROLADOR SALDRÁ AUTOMÁTICAMENTE DEL MODO DE PROGRAMA.

Avisos del panel de control

Modo automático

En modo automático, la pantalla mostrará mediante un texto en desplazamiento:

- **GENERATOR READY** (Generador listo): Si la unidad está en espera y hay energía de la red pública.
- **GENERATOR ON** (Generador encendido): Si la unidad está funcionando y no hay energía de la red pública.
- **SERVICE CODE** (Código de mantenimiento): Si se ha detectado una falla de sistema.

Parámetros generales del sistema

Para ver los parámetros generales del sistema, presione el botón MENU.

Lo siguiente se desplazará a través de la pantalla digital y luego, pasará al siguiente elemento:

- Tiempo de funcionamiento
- Fecha
- Hora
- Fecha y hora de inicio del ciclo de ejercicio

Presione la flecha hacia la izquierda o hacia la derecha en cualquier momento para pasar al siguiente elemento.

Presione Escape (ESC) para volver a GENERATOR READY.

Si no se realizan entradas dentro de 10 segundos después de que se muestren todos los elementos, el panel de control se restablecerá a GENERATOR READY.

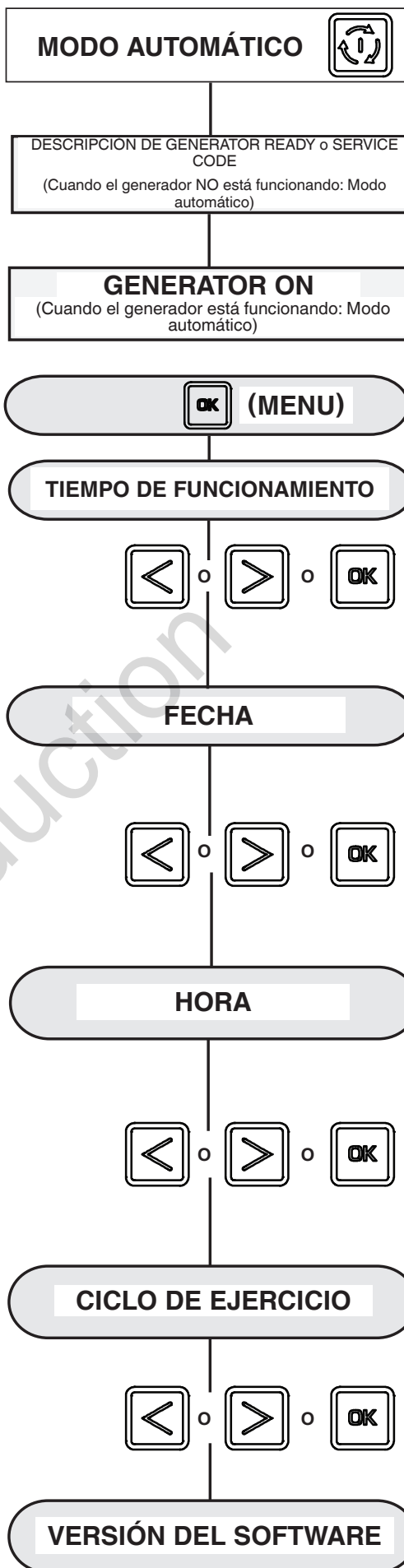

Pantalla de configuración avanzada

Los parámetros de ajustes avanzados vienen preestablecidos de fábrica para realizar una instalación típica. Para ver los elementos de Advanced Settings o para cambiar los ajustes, siga las instrucciones que aparecen a continuación.

AVISO Los ajustes avanzados son fundamentales para el funcionamiento de la unidad. Se debe tener consideración cuando se seleccionen los parámetros de funcionamiento del generador. Antes de operar el generador, confirme que todos los ajustes sean correctos.

Para los elementos avanzados del menú, mantenga presionadas la flecha hacia la izquierda, la flecha hacia la derecha y la tecla de escape durante 3 segundos. Presione los mismos tres botones nuevamente para cambiar un ajuste. Después de la confirmación de cada ajuste, la selección se mostrará fija durante 2 segundos antes de pasar al próximo elemento del programa. Siga los avisos como se describen a continuación.

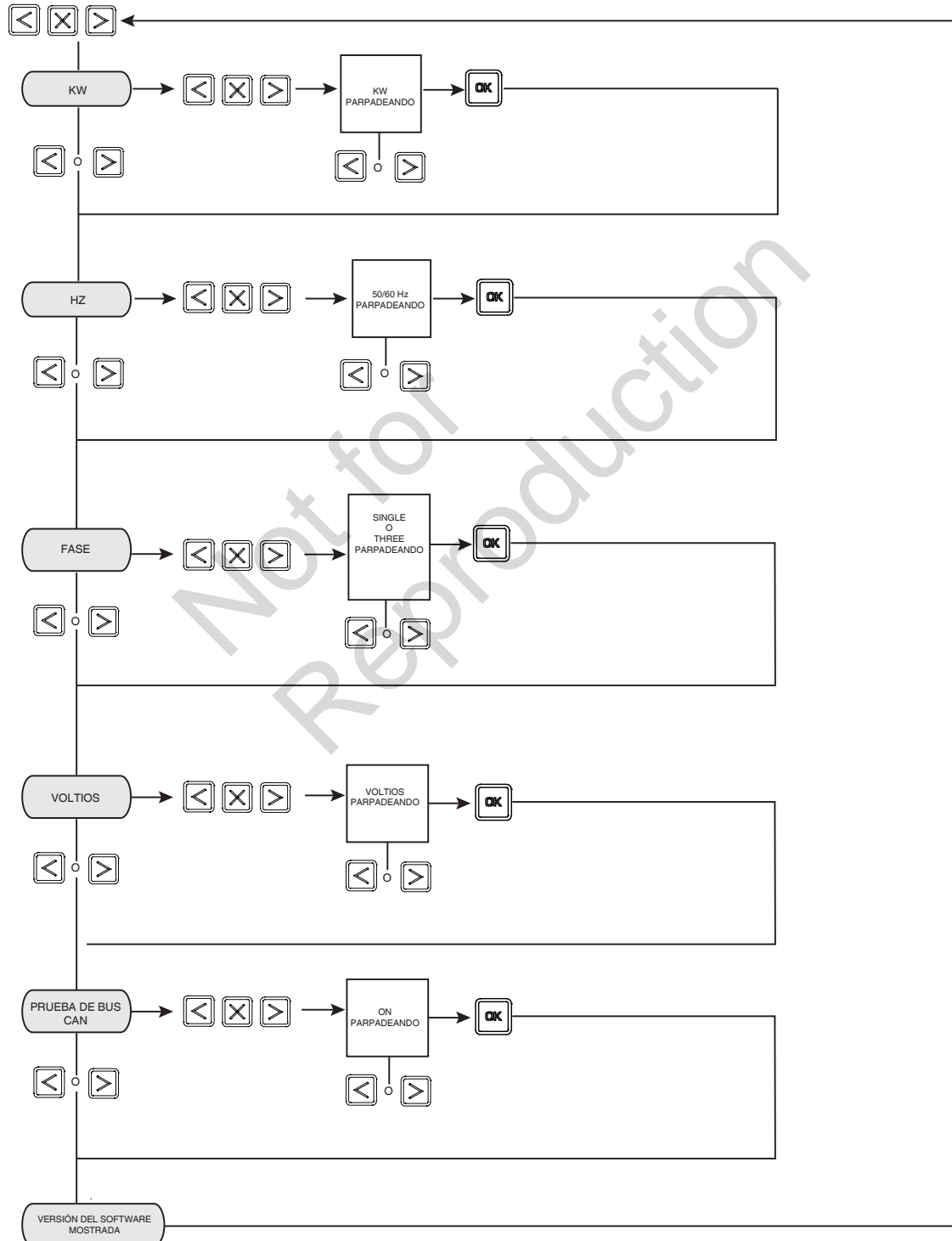

Mantenimiento del sistema

⚠ ADVERTENCIA Las chispas involuntarias podrían generar incendios o descargas eléctricas y causar la muerte o lesiones graves.

Quando realice ajustes o reparaciones en el generador

- Desconecte el cable de la bujía de encendido y colóquelo lejos de esta.

CUANDO PRUEBE SI HAY CHISPAS DEL MOTOR

- Use un probador de bujía aprobado.
- NO revise si hay chispas sin la bujía.

Antes de realizar cualquier labor de mantenimiento en el generador, siempre realice los siguientes pasos:

1. Ajuste el disyuntor del generador en su posición **OFF**.
2. Presione el botón **OFF** del controlador.
3. Retire el fusible de 15 A del controlador.
4. **Hay voltaje de la red pública en el controlador del generador.** Desconecte la energía antes de realizar mantenimiento en el controlador; para esto, retire los fusibles del interruptor de transferencia.

Una vez finalizado el mantenimiento, vuelva a instalar los fusibles en el interruptor de transferencia, vuelva a colocar el fusible de 15 A en el controlador, ajuste el disyuntor en posición ON y restablezca el temporizador de ejercicio. Consulte *Ajuste del temporizador de ejercicio*.

Sistema de detección de códigos de mantenimiento

Durante un corte de energía de la red pública, es posible que el generador deba funcionar por períodos prolongados sin un operador presente. Debido a esto, el sistema está equipado con sensores que apagan automáticamente el generador en el caso de existir condiciones posiblemente dañinas, como por ejemplo, baja presión del aceite, alta temperatura, exceso de velocidad u otras circunstancias.

El sistema de detección de códigos de mantenimiento instalado en el generador de reserva monitorea las posibles fallas de funcionamiento para proteger la unidad. La falla de funcionamiento se mostrará en la pantalla del controlador del sistema. A continuación se indican las descripciones y explicaciones de los códigos de mantenimiento.

- Bajo voltaje de la batería
- Baja presión del aceite
- Bajo nivel de refrigerante.
- Bajo voltaje
- Sobrevoltaje
- El motor no arranca
- Baja frecuencia
- Exceso de velocidad del motor
- Realice mantenimiento al motor
- Advertencia por alta temperatura del refrigerante
- Alta temperatura del refrigerante
- Falla del interruptor de transferencia
- Sin comunicación inalámbrica (opcional)
- Circuito de carga de baterías

Bajo voltaje de la batería

Este código de mantenimiento se indica con **LOW BATTERY VOLTAGE** (Bajo voltaje de la batería) en la pantalla. Esta condición se produce si el voltaje de la batería disminuye a menos del valor preestablecido.

Retire el fusible de 15 A y desconecte la batería del generador. Pruebe el voltaje de la batería. Si el voltaje cumple con las especificaciones, comuníquese con el instalador o con un distribuidor autorizado para realizar mantenimiento o reemplazar la batería.

Vuelva a instalar la batería, y luego restablezca el sistema de detección de códigos de mantenimiento, como se describe al final de esta sección.

Baja presión del aceite

Este código de mantenimiento se indica con **LOW OIL PRESSURE** (Baja presión del aceite) en la pantalla.

Si la presión del aceite disminuye a menos 3 bar aproximadamente, el motor se apagará. Para solucionar la condición de baja presión del aceite, agregue el aceite recomendado hasta la marca **FULL** (Lleno) en la varilla de nivel de aceite. Si la condición continúa, el motor arrancará y luego se apagará nuevamente. Para solucionar este problema, comuníquese con su instalador o con un distribuidor autorizado.

Bajo nivel de refrigerante

Este código de mantenimiento se indica con **LOW COOLANT LEVEL** (Bajo nivel de refrigerante) en la pantalla.

Si el refrigerante disminuye bajo un nivel preestablecido, el motor se apagará. Para solucionar este problema, deje que el motor se enfríe y agregue refrigerante al sistema de enfriamiento. Si la condición continúa, comuníquese con el instalador o con un distribuidor autorizado.

Bajo voltaje

Este código de mantenimiento se indica con **UNDER VOLTAGE** (Bajo voltaje) en la pantalla. Esta condición es provocada por una restricción en el flujo de combustible, el funcionamiento incorrecto del sistema de regulación electrónica, un conductor de señal desconectado o roto, un bobinado del alternador con fallas, la apertura del disyuntor del panel de control o por la sobrecarga del generador. Para solucionar este problema, comuníquese con su instalador o con un distribuidor autorizado.

Sobrevoltaje

Este código de mantenimiento se indica con **OVER VOLTAGE** (Sobrevoltaje) en la pantalla. Esta función protege los dispositivos conectados al interruptor de transferencia, al apagar el generador si su voltaje de salida aumenta a un nivel superior al límite preestablecido. Esta condición ocurre mayormente por la falla del regulador de voltaje o de un circuito de excitación del alternador, o por un desequilibrio en la carga. Para solucionar este problema, comuníquese con su instalador o con un distribuidor autorizado.

El motor no arranca

Este código de mantenimiento se indica con ENGINE DOES NOT START (El motor no arranca) en la pantalla. Esta función evita que el generador se dañe a sí mismo, si intenta continuamente realizar el arranque al margen de otro problema, como por ejemplo, la falta de suministro de combustible. Cada vez que el sistema reciba la instrucción de arrancar, la unidad hará girar el motor durante 10 segundos, hará una pausa de 10 segundos y repetirá el proceso. Si el sistema no comienza a generar electricidad después de aproximadamente 2 minutos, la unidad dejará de hacer girar el motor.

La causa más probable de este problema es la falta de suministro de combustible o un ajuste incorrecto del selector de combustible. Consulte Conversión de combustible en *Planificación de la instalación de combustible gaseoso*. Revise las válvulas de cierre de combustible interna y externa, para asegurarse de que estén completamente abiertas. Otras causas pueden ser bujías con fallas, la pérdida de conexión del regulador electrónico, un encendido fallido del motor o la obstrucción del filtro de aire del motor. Comuníquese con el instalador o un distribuidor autorizado si no puede resolver la condición.

Baja frecuencia

Este código de mantenimiento se indica con LOW FREQUENCY (Baja frecuencia) en la pantalla. Esta función protege los dispositivos conectados al interruptor de transferencia, al apagar el generador si el motor funciona a menos de 55 Hz durante tres segundos. Esta condición es provocada por la falla de componente del motor del sistema de regulación electrónica o por cargas excesivas en el generador. Para solucionar este problema, comuníquese con su instalador o con un distribuidor autorizado.

Exceso de velocidad del motor

Este código de mantenimiento se indica con ENGINE OVERSPEED (Exceso de velocidad del motor) en la pantalla. Esta condición puede ser provocada por un problema en el sistema de regulación electrónica. Para solucionar este problema, comuníquese con su instalador o con un distribuidor autorizado.

Advertencia por alta temperatura del refrigerante

Este código de mantenimiento se indica con HIGH COOLANT TEMPERATURE WARNING (Advertencia por alta temperatura del refrigerante) en la pantalla. Esta condición se produce cuando la temperatura del refrigerante supera el umbral preestablecido. Para solucionar la condición, comuníquese con el instalador o con un distribuidor autorizado.

Alta temperatura del refrigerante

Este código de mantenimiento se indica con HIGH COOLANT TEMPERATURE (Alta temperatura del refrigerante) en la pantalla. Si la temperatura del motor supera un nivel preestablecido, el motor se apagará. Las causas comunes de esta condición incluyen el funcionamiento de la unidad sin una puerta de acceso, la obstrucción de la entrada de aire o el puerto de escape, la obstrucción del radiador, o bien, la presencia de residuos en el compartimiento del motor.

Para solucionar este problema, deje que el motor se enfríe y retire las obstrucciones y los residuos acumulados. Siempre que la unidad esté en funcionamiento, asegúrese de que las puertas de acceso estén instaladas y que el techo esté cerrado. Llene el refrigerante hasta el nivel FULL (Lleno). Si el problema persiste, comuníquese con el instalador o con un distribuidor autorizado.

Falla del interruptor de transferencia

Este código de mantenimiento se indica con TRANSFER SWITCH FAULT (Falla del interruptor de transferencia) en la pantalla (si el interruptor de transferencia está equipado con detección de código de mantenimiento).

La causa más probable de este código de mantenimiento es la existencia de un fusible quemado en el interruptor de transferencia. Para solucionar este problema, comuníquese con su instalador o con un distribuidor autorizado.

Circuito de carga de baterías

Este código de mantenimiento se indica con BATTERY CHARGE CIRCUIT (Circuito de carga de baterías) en la pantalla. La causa más probable es un problema eléctrico con el panel de control. Para solucionar este problema, comuníquese con su instalador o con un distribuidor autorizado.

Realice mantenimiento al motor

Este código de mantenimiento se indica con SERVICE ENGINE (Realice mantenimiento al motor) en la pantalla. La causa más probable es una falla de diagnóstico que se ha detectado en el módulo de control del motor. Para solucionar este problema, comuníquese con su instalador o con un distribuidor autorizado.

Restablecimiento del sistema de detección de códigos de mantenimiento

El operador debe restablecer el sistema de detección de códigos de mantenimiento cada vez que se activa.

1. Presione el botón OFF del controlador durante 5 segundos.
2. Después de que la pantalla se apague, déjela así durante al menos 30 segundos.
3. Corrija la condición del código de mantenimiento.
4. Instale el fusible de 15 A en el controlador del generador.
5. Mantenga presionado el botón AUTO del controlador.



Briggs and Stratton
Manuel du Contrôleur Système
Système de génératrice auxiliaire

Not for
Reproduction



Table des matières

Contrôleur de système	3
Fonctionnement	4
Fonctionnement automatique	4
Capteur de désexcitation de la tension de l'alimentation de service	4
Capteur de prise en charge de la tension de service	4
Minuterie de refroidissement du moteur	4
Réglage de la minuterie du cycle d'exercice	4
Menu	5
Écran de configuration générale	6
Invites du tableau de commande	7
Écran des paramètres avancés	8
Entretien du système	9
Système de détection des codes de défaillance	9
Réarmement du système de détection des codes de défaillance.	10

Not for
Reproduction

Contrôleur de système

Le contrôleur de système de la génératrice résidentielle, situé à l'intérieur du bâti de la génératrice, est illustré ci-dessous. Les fonctions du contrôleur de système et leurs emplacements sont illustrés ci-dessous.

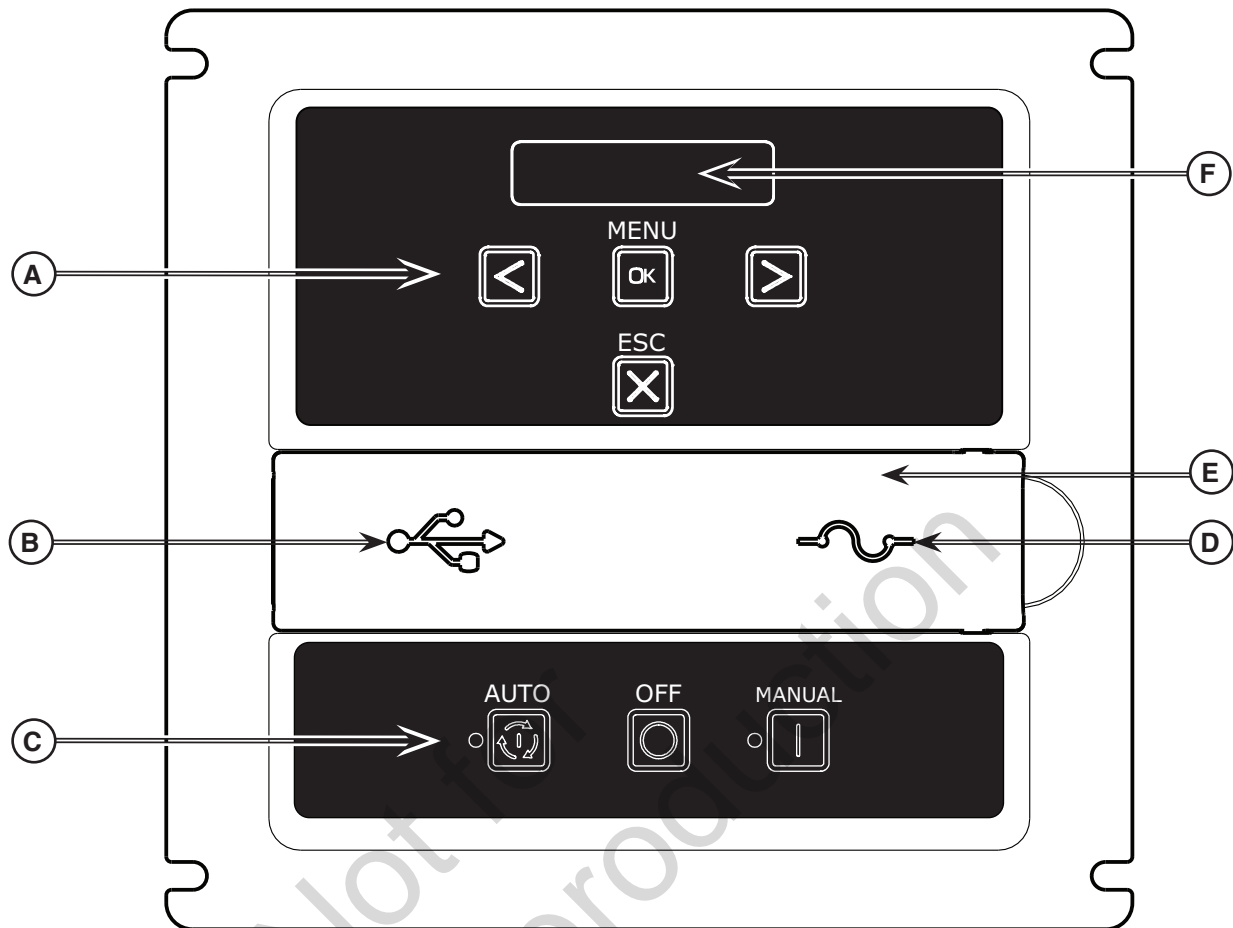

A - Menu/Boutons de navigation et de programmation

- Consulter la section *Menu pour les détails*.

B - Port USB - utilisation par le détaillant de service seulement.

C - Boutons de commande du fonctionnement de la génératrice -

• «**AUTO**» Position normale de fonctionnement.

Appuyer sur ce bouton et le maintenir enfoncé pour mettre l'appareil en mode automatique. Si une panne d'électricité est détectée, le système démarrera la génératrice. Lorsque l'électricité est rétablie, AUTO laisse le moteur stabiliser les températures internes, puis éteint la génératrice et attend la prochaine panne d'électricité.

AUTO LED - La DEL s'illumine lorsque l'unité est réglée au mode AUTO. La DEL clignotera si le cycle d'exercice n'est pas configuré ou s'il est réglé à OFF.

- La position « **OFF** » éteint la génératrice quand elle fonctionne, empêche l'appareil de démarrer et remet à zéro toutes les défaillances détectées.

Il faut appuyer sur OFF et maintenir le bouton enfoncé pendant plus de 5 secondes pour réinitialiser les codes de défaillance.

- La position « **MANUAL** » permet de démarrer manuellement la génératrice.

D - Fusible de 15 ampères — Protège les circuits de commande C.C. du groupe électrogène. Si le fusible est grillé (fondu et ouvert) ou a été enlevé, le moteur ne peut être lancé ou démarrer. Remplacez le fusible grillé uniquement par un fusible ATO identique de 15 A. Un fusible de rechange est fourni avec l'unité.

E - Couvercle - doit être ouvert pour accéder au fusible et au port USB.

F - Affichage numérique - Affiche le mode de la génératrice, les options du menu, les codes de défaillances et les indicateurs de moteur en service.

Fonctionnement

Fonctionnement automatique

La génératrice auxiliaire surveille constamment la tension du service publique. Lorsque la tension du service publique chute en dessous du niveau programmé, le contrôleur de système signalera au moteur de démarrer, puis transférera les charges électriques à la génératrice. Lorsque la tension du service publique est rétablie au dessus du niveau programmé, les charges électriques seront transférées au service publique et le moteur recevra un message d'arrêt.

Le fonctionnement du système est contrôlé et il est séquencé par des capteurs et des minuteries du contrôleur de système et du commutateur de transfert. L'opération du système ne peut être ajustée.

Capteur de désexcitation de la tension de l'alimentation de service

Ce capteur contrôle la tension de l'alimentation de service. Si la tension baisse sous 70 % de la tension d'alimentation nominale, le capteur amorce un décompte de 6 secondes. La minuterie sert à « détecter » les pannes de courant localisées.

Lorsque le décompte est expiré, le moteur est lancé et démarre.

Capteur de prise en charge de la tension de service

Ce capteur contrôle la tension de l'alimentation de service. Lorsque la tension de service est rétablie à au-dessus de 80 pour cent de la tension nominale source, un délai est déclenché et le moteur entrera en mode refroidissement du moteur.

Minuterie de refroidissement du moteur

Lorsque l'alimentation électrique est détectée et que la charge est transférée à la source de service, le moteur entre dans une période de refroidissement tel que décrit ci-dessous :

Si la génératrice a fonctionné pendant PLUS de 5 minutes, le moteur continuera à tourner pendant environ 1 minute avant de s'arrêter.

Si la génératrice a fonctionné pendant moins de 5 minutes, le moteur continuera à tourner jusqu'à ce que 5 minutes se soit écoulées avant de s'arrêter.

Réglage de la minuterie du cycle d'exercice

La génératrice devrait faire un cycle d'exercice automatique une fois tous les sept jours. Pendant la période d'exercice, l'appareil fonctionne durant environ 20 minutes, puis s'arrête. Le transfert de charge électrique n'a pas lieu durant le cycle d'exercice (sauf si une panne de courant survient).

La génératrice n'effectuera un cycle d'exercice que si l'appareil est en mode AUTO.

Un cycle d'exercice de la génératrice est réglé par défaut au mardi, à 14 h. Pour modifier les paramètres du cycle, suivre les étapes ci-dessous :

1. Choisir le jour et l'heure voulue pour le cycle d'exercice.
2. Appuyer simultanément sur les flèches gauche et droite pendant trois secondes pour entrer en mode de configuration générale. **Consulter Écran de configuration générale.**
3. Vérifier ou régler l'heure et la date de l'appareil.
4. Aller à l'invite SET EXERCISE (configurer l'exercice) et appuyer sur le bouton « OK ».

Chacun des points suivant clignotera jusqu'au moment de la sélection :

SELECT DAY (SÉLECTIONNER LE JOUR) : Utiliser la flèche gauche ou la flèche droite pour sélectionner la minute désirée, puis appuyer sur le bouton OK.

SÉLECTIONNER L'HEURE : Utiliser la flèche gauche ou la flèche droite pour sélectionner l'heure (entre 1 et 12) désirée, puis appuyer sur le bouton OK.

SELECT MINUTE (SÉLECTIONNER LES MINUTES) : Utiliser la flèche gauche ou la flèche droite pour sélectionner les minutes (entre 00 et 59) désirée, puis appuyer sur le bouton OK.







SELECT AM/PM (SÉLECTIONNER AM/PM) : Utiliser la flèche gauche ou la flèche droite pour basculer entre AM et PM, puis appuyer sur le bouton OK.

Pendant un cycle d'exercice hebdomadaire, la génératrice fonctionnera pendant 20 minutes, mais ne fournira pas d'alimentation à la maison. Le voyant à DEL verte de GENERATOR READY (GÉNÉRATRICE PRÊTE) continuera à clignoter sur le moniteur à l'intérieur de la maison.







Pour arrêter le cycle d'exercice de l'appareil, allez à la sélection de OFF dans le menu SELECT DAY (SÉLECTIONNER LE JOUR) et appuyer sur OK. L'écran affichera EXERCISE CYCLE OFF (arrêt du cycle d'exercice).

Menu

Le tableau suivant montre les icônes des boutons qui commandent le contrôleur de système.

	MENU	ENTRER DANS LE MENU (AFFICHER LES PARAMÈTRES) APPUYER POUR CONFIRMER LA SÉLECTION LORS DE LA PROGRAMMATION.
	ESCAPE (EXIT)	RETOUR À L'ÉLÉMENT DE MENU PRÉCÉDENT
	FLÈCHE DROITE	ALTERNER ENTRE LES OPTIONS DE MENU RÉGLAGES DES PARAMÈTRES DU SYSTÈME
	FLÈCHE GAUCHE	ALTERNER ENTRE LES OPTIONS DE MENU RÉGLAGES DES PARAMÈTRES DU SYSTÈME
	MODE MANUEL	PERMET DE DÉMARRER MANUELLEMENT LA GÉNÉRATRICE. APPUYER SUR LE BOUTON ET LE MAINTENIR ENFONCÉ POUR DÉMARRER LA GÉNÉRATRICE.
	ARRÊT	ÉTEINT LA GÉNÉRATRICE QUAND ELLE FONCTIONNE, EMPÊCHE L'APPAREIL DE DÉMARRER ET REMET À ZÉRO TOUTE DÉTECTION DE DÉFAUT.
	MODE AUTOMATIQUE	POSITION NORMALE DE FONCTIONNEMENT. APPUYER SUR LE BOUTON ET LE MAINTENIR ENFONCÉ POUR METTRE L'APPAREIL EN MODE AUTOMATIQUE. SI UNE PANNE D'ÉLECTRICITÉ EST DÉTECTÉE, LE SYSTÈME DÉMARRERA LA GÉNÉRATRICE. LORSQUE L'ÉLECTRICITÉ EST RÉTABLIE, AUTO LAISSE LE MOTEUR STABILISER LES TEMPÉRATURES INTERNES, ÉTEINT LA GÉNÉRATRICE ET ATTEND LA PROCHAINE PANNE D'ÉLECTRICITÉ.

Le tableau suivant décrit les principales séquences permettant d'accéder aux divers modes de programmation.

 	CONFIGURATION CONFIGURATION	APPUYER ET MAINTENIR ENFONCÉES LES [FLÈCHE GAUCHE ET FLÈCHE DROITE] PENDANT TROIS SECONDES POUR ENTRER EN MODE DE PROGRAMMATION.
  	PARAMÈTRES AVANCÉS	APPUYER ET MAINTENIR ENFONCÉES LES [FLÈCHE GAUCHE, FLÈCHE DROITE ET ESC] PENDANT TROIS SECONDES POUR ENTRER EN MODE DE PARAMÈTRE AVANCÉS.
 	MODE LIEN SANS FIL	APPUYER ET LES MAINTENIR ENFONCÉES LES TOUCHES [MENU ET ESC] PENDANT TROIS SECONDES POUR ENTRER EN MODE LIEN SANS FIL.

Écran de configuration générale

Pour la configuration générale, appuyez sur les flèches gauche et droite et maintenez-les enfoncées pendant 3 secondes. Suivre les invites comme indiqué ci-dessous.

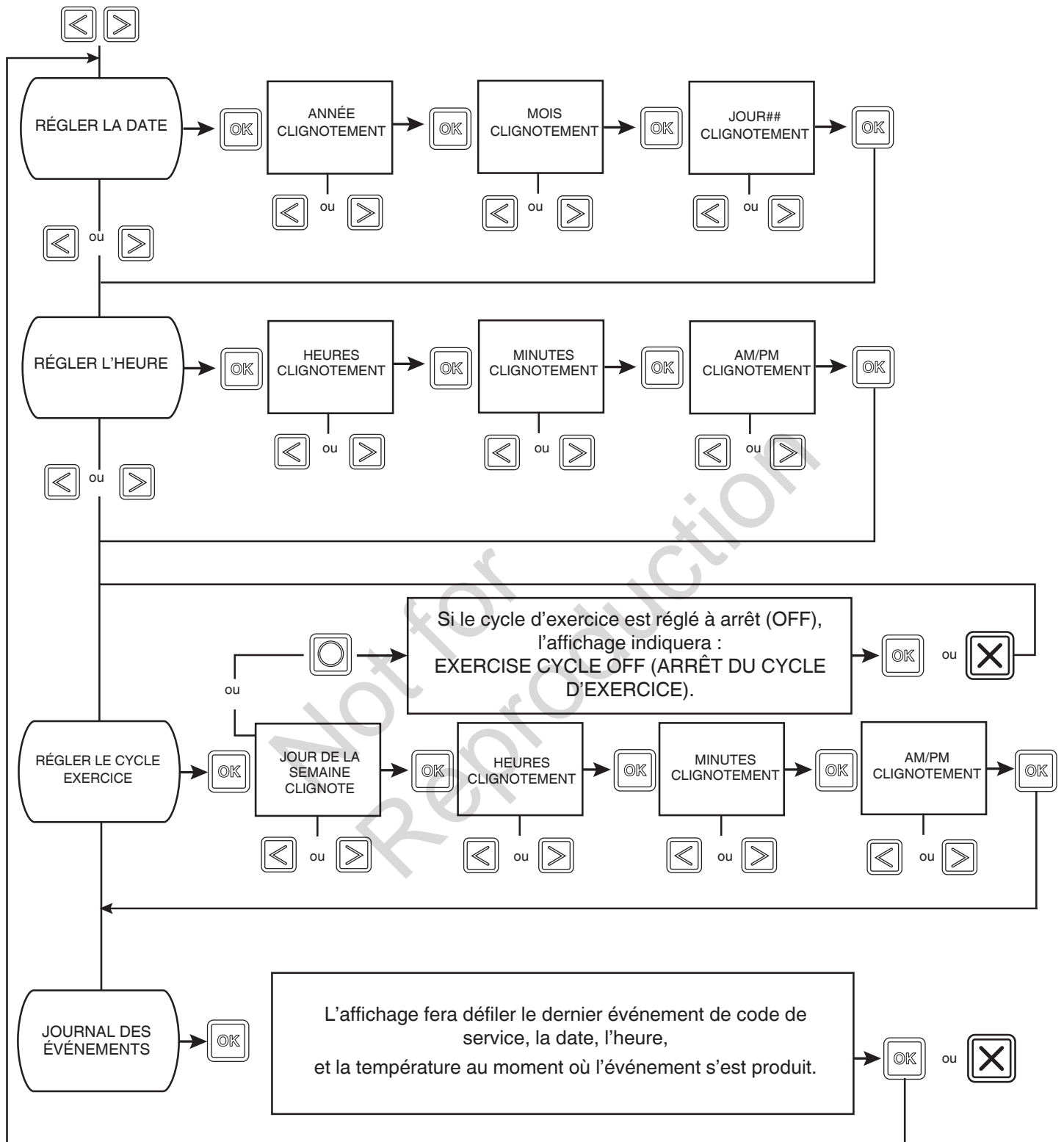

SI AUCUN BOUTON N'EST APPUYÉ PENDANT 30 SECONDES DURANT LA PROGRAMMATION, LE CONTRÔLEUR DE SYSTÈME SORTIRA AUTOMATIQUÉMENT DU MODE PROGRAMMATION.

Invites du tableau de commande

Mode automatique

En mode automatique, le texte suivant défile à l'affichage :

- GENERATOR READY (GÉNÉRATRICE PRÊTE) – si l'appareil est en attente et l'alimentation électrique est présente.
- GENERATOR ON (GÉNÉRATRICE EN MARCHÉ) – si l'appareil est en marche et l'alimentation électrique n'est pas présente.
- SERVICE CODE (CODE DE DÉFAILLANCE) – si une défaillance du système a été détectée.

Paramètres généraux du système

Pour afficher les paramètres généraux du système, appuyez sur le bouton MENU.

Les éléments suivants défileront l'un après l'autre à l'affichage numérique :

- Run time (temps de marche)
- Date
- Time (heure)
- Exercise Cycle date and start time (date et heure de début du cycle d'exercice)

Appuyer sur les flèche gauche ou droite en tout temps pour passer à l'élément suivant.

Appuyer sur échappement (ESC) pour revenir à GENERATOR READY (Génératrice prête).

Si aucune entrée n'est effectuée pendant 10 secondes après que les éléments ont été affichés, le tableau de commande se réinitialisera à GENERATOR READY (Génératrice prête).

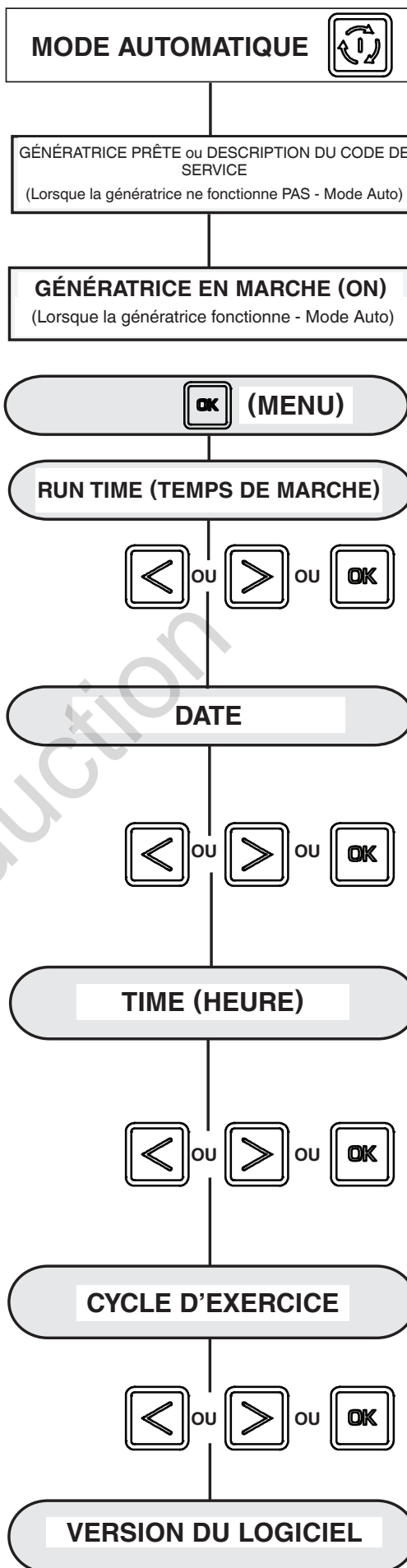

Écran des paramètres avancés

Les paramètres de réglage avancés sont préréglés en usine pour une installation normale. Pour afficher les éléments des paramètres avancés ou pour modifier ces éléments, suivez les instructions ci-dessous.

AVIS Les paramètres avancés sont essentiels au fonctionnement de l'appareil. Il faut faire attention lorsqu'on sélectionne les paramètres pour le fonctionnement de la génératrice. Avant de faire fonctionner la génératrice, confirmer que tous les réglages sont corrects.

Pour les éléments du menu avancé, appuyez sur les touches flèches gauche, flèche droite et échappement pendant 3 secondes. Appuyer sur ces mêmes trois boutons pour modifier un réglage. Après chaque confirmation d'un réglage, la sélection restera affichée pendant 2 secondes avant de passer à l'élément suivant du programme. Suivre les invites comme indiqué ci-dessous.

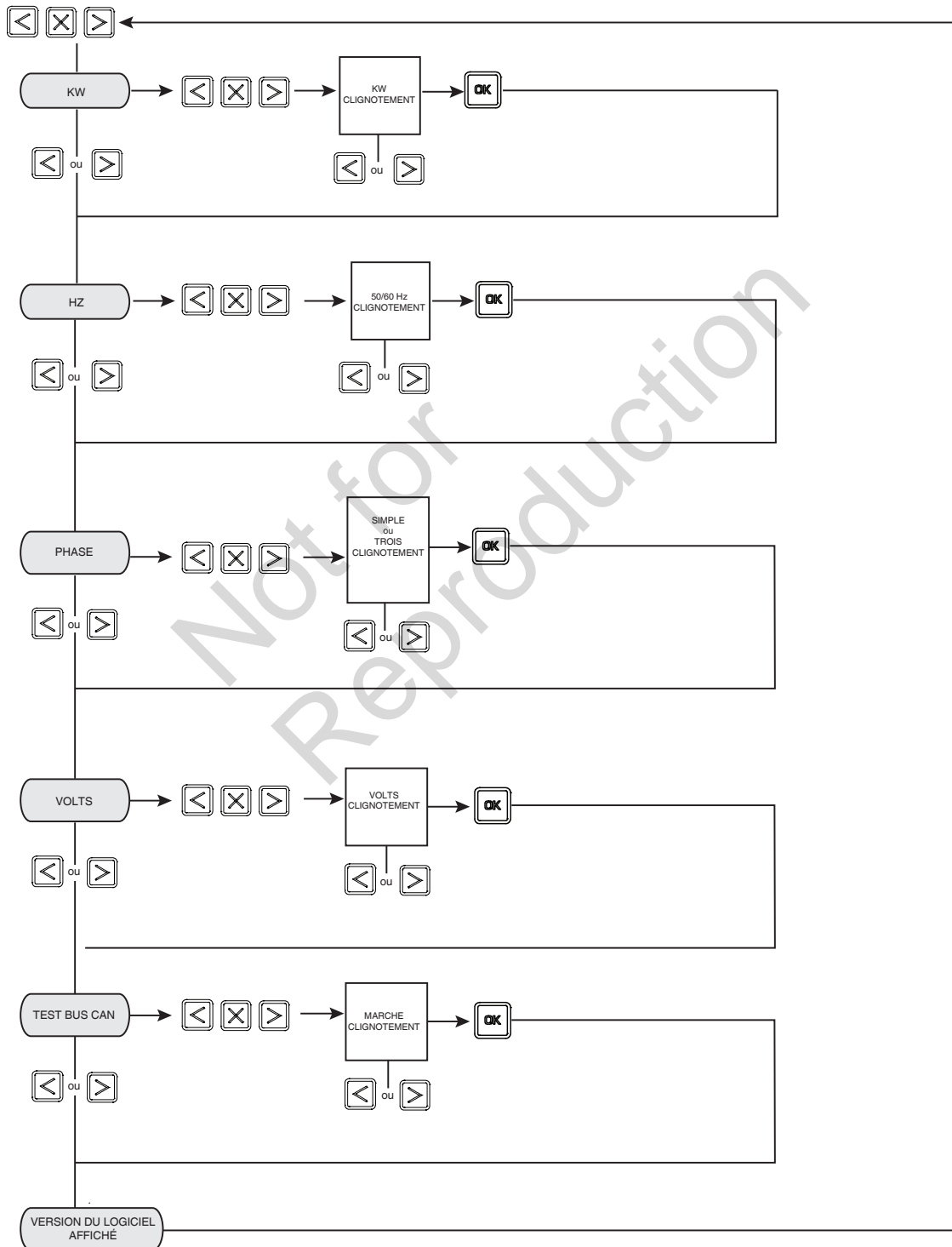

Entretien du système

⚠ AVERTISSEMENT Une production involontaire d'étincelles peut provoquer un feu ou un choc électrique entraînant la mort ou de graves lésions.

Lors du réglage ou des réparations de votre génératrice

- Débrancher le câble de bougie de la bougie et le placer à un endroit où il ne peut entrer en contact avec la bougie.

LORS DE TESTS D'ALLUMAGE DU MOTEUR

- Utiliser un vérificateur de bougies d'allumage approuvé.
- NE PAS vérifier l'allumage lorsque la bougie d'allumage est enlevée.

Avant de procéder à l'entretien de la génératrice, toujours suivre les étapes suivantes.

1. Régler le disjoncteur de la génératrice à la position **ARRÊT**.
2. Enfoncer le bouton **ARRÊT** du contrôleur de système.
3. Enlever le fusible de 15 A du contrôleur de système.
4. **Une tension de service est présente au niveau du contrôleur de système de la génératrice.** Débrancher l'alimentation avant d'effectuer l'entretien du contrôleur de système en retirant les fusibles du commutateur de transfert.

Une fois l'entretien terminé, remettre les fusibles dans le commutateur de transfert, remettre le fusible de 15 ampères dans le contrôleur de système, régler le disjoncteur à ON et réinitialiser la minuterie du cycle d'exercice. Consulter *Réglage de la minuterie du cycle d'exercice*.

Système de détection des codes de défaillance

Lors d'une panne de courant, la génératrice fonctionnera sans doute pendant de longues périodes sans la présence d'un opérateur. C'est pourquoi le système est muni de capteurs qui arrêtent automatiquement la génératrice lorsque surviennent des conditions potentiellement dommageables, comme une faible pression de l'huile, une température élevée, l'emballement du moteur et autres conditions.

Le système de détection de code de défaillance installé dans les moniteurs de la génératrice auxiliaire en cas de panne d'opération, afin de protéger l'appareil. La panne d'opération s'affichera sur l'afficheur du contrôleur de système. Les descriptions et explications des codes de défaillance sont énumérées ci-dessous :

- Low Battery Voltage (Faible tension de la batterie)
- Faible pression d'huile
- Niveau de liquide de refroidissement bas
- Under Voltage (Sous-tension)
- Over Voltage (Surtension)
- Engine Does Not Start (Le moteur ne démarre pas)
- Low Frequency (Basse fréquence)
- Engine Overspeed (Emballement du moteur)
- Service Engine (Réparer le moteur)
- High Coolant Temperature Warning (Avertissement température élevée du liquide de refroidissement)
- High Coolant Temperature (Température élevée du liquide de refroidissement)
- Transfer Switch Fault (Défaut de l'interrupteur de transfert)
- No Wireless Communication (optional) (Aucune communication sans fil (en option))
- Battery Charge Circuit (Circuit de recharge de la batterie)

Faible tension de la batterie

Ce code de défaillance est indiqué par le message LOW BATTERY VOLTAGE (Tension de batterie faible) défilant sur l'écran. Cette condition se produit si la tension de la batterie chute sous la valeur pré-réglée. Enlever le fusible de 15 A et débrancher la batterie de la génératrice. Tester la tension de la batterie. Si la tension respecte les spécifications, prendre contact avec l'installateur ou un détaillant autorisé pour faire vérifier ou remplacer la batterie. Reposer la batterie, puis rétablir le système de détection de code de défaillance comme décrit à la fin de cette section.

Faible pression d'huile

Ce code de défaillance est indiqué par le message LOW OIL PRESSURE (Pression d'huile faible) défilant sur l'écran. Si la pression d'huile tombe sous la plage de 50 psi, le moteur s'arrêtera. Pour régler un problème de faible pression d'huile, ajoutez l'huile recommandée jusqu'à la marque PLEIN de la jauge d'huile. Si la condition se maintient, le moteur démarrera puis s'éteindra de nouveau. Pour régler ce problème, communiquer avec votre installateur ou un détaillant autorisé.

Niveau de liquide de refroidissement bas

Ce code de défaillance est indiqué par le message LOW COOLANT LEVEL (Niveau bas du liquide de refroidissement) défilant sur l'écran. Si le liquide de refroidissement descend en dessous du niveau programmé, le moteur s'arrêtera. Pour résoudre le problème, laisser refroidir le moteur et ajouter du liquide de refroidissement au système de refroidissement. Si ce problème persiste, communiquer avec votre installateur ou un détaillant autorisé.

Sous-tension

Ce code de défaillance est indiqué par le message UNDER VOLTAGE (Sous-tension) défilant sur l'écran. Une telle panne est causée par une restriction du débit de combustible, un mauvais fonctionnement du système de régulation électronique, un fil de signal cassé ou débranché, une panne d'enroulement de l'alternateur, l'ouverture du disjoncteur du tableau de commande ou par une surcharge du groupe électrogène. Pour régler ce problème, communiquer avec votre installateur ou un détaillant autorisé.

Surtension

Ce code de défaillance est indiqué par le message OVER VOLTAGE (Surtension) défilant sur l'écran. Cette caractéristique protège les appareils branchés au commutateur de transfert en arrêtant la génératrice si la tension de sortie de la génératrice augmente au-dessus de la limite pré-réglée. Cette condition est probablement causée par un régulateur de tension défectueux, un circuit d'excitation de l'alternateur ou un déséquilibre de charge. Pour régler ce problème, communiquer avec votre installateur ou un détaillant autorisé.

Le moteur ne démarre pas

Ce code de défaillance est indiqué par le message ENGINE DOES NOT START (Le moteur ne démarre pas) défilant sur l'écran. Cette caractéristique du système empêche la génératrice de s'infliger des dommages en tentant continuellement de démarrer en dépit de la présence d'un autre problème, comme par exemple un manque de combustible. Chaque fois que le système reçoit le signal de démarrage, l'appareil se lance durant 10 secondes, fait une pause de 10 secondes, puis répète cette séquence. Si, après environ 2 minutes, le système ne commence pas à produire de l'électricité, l'appareil s'arrête.

La source la plus probable de ce problème est le manque de combustible ou le sélecteur de combustible est mal réglé. Vous reporter à conversion du combustible sous *Planification de l'installation du carburant gazeux*. Vérifier si les valves de fermeture interne et externe du combustible sont entièrement ouvertes. D'autres causes pourraient être une bougie défectueuse, une connexion lâche du régulateur électronique, un allumage défectueux, ou un filtre à air encrassé. Prendre contact avec votre installateur ou un distributeur agréé si vous ne pouvez résoudre la condition.

Basse fréquence

Ce code de défaillance est indiqué par le message LOW FREQUENCY (Basse fréquence) défilant sur l'écran. Cette caractéristique protège les appareils branchés au commutateur de transfert en arrêtant la génératrice si le régime du moteur est inférieur à 55 Hz pendant trois secondes. Une telle panne est causée par un composant de moteur, un système de régulateur électronique défaillants, ou par des charges excessives sur la génératrice. Pour régler ce problème, communiquer avec votre installateur ou un détaillant autorisé.

Emballement du moteur

Ce code de défaillance est indiqué par le message ENGINE OVERSPEED (Emballement du moteur) défilant sur l'écran. Une telle panne peut être causée par un problème dans le régulateur électronique. Pour régler ce problème, communiquer avec votre installateur ou un détaillant autorisé.

Arrêt Température élevée du liquide de refroidissement

Ce code de défaillance est indiqué par le message HIGH COOLANT TEMPERATURE WARNING (Température élevée du liquide de refroidissement) défilant sur l'écran. Cette condition est causée lorsque la température du liquide de refroidissement dépasse le seuil d'avertissement. Pour régler ce problème, communiquer avec votre installateur ou un détaillant autorisé.

Température élevée du liquide de refroidissement

Ce code de défaillance est indiqué par le message HIGH COOLANT TEMPERATURE (Température élevée du liquide de refroidissement) défilant sur l'écran.

Si la température du moteur dépasse le seuil programmé, le moteur s'arrêtera. Les causes habituelles de cette avarie incluent le fonctionnement de l'appareil avec la porte d'accès enlevée, l'obstruction de l'entrée d'air ou de l'orifice d'échappement, radiateur obstrué ou débris dans le compartiment moteur.

Pour résoudre le problème, laisser refroidir le moteur et enlever toute accumulation de débris ainsi que tout ce qui peut obstruer. S'assurer que toutes les portes d'accès sont installées et que le toit est fermé chaque fois que l'appareil est en marche. Remplir le liquide de refroidissement jusqu'au niveau plein (FULL). Si ce problème persiste, communiquer avec votre installateur ou un détaillant autorisé.

Défaut de l'interrupteur de transfert

Ce code de défaillance est indiqué par le message TRANSFER SWITCH FAULT (Défaut de l'interrupteur de transfert) défilant sur l'écran (si le commutateur de transfert est équipé d'une détection de code de service).

La cause la plus probable de ce code de défaillance est un fusible grillé dans le commutateur de transfert. Pour régler ce problème, communiquer avec votre installateur ou un détaillant autorisé.

Circuit de recharge de la batterie

Ce code de défaillance est indiqué par le message BATTERY CHARGE CIRCUIT (Circuit de recharge de la batterie) défilant sur l'écran. La cause la plus probable est un problème électrique du tableau de commande. Pour régler ce problème, communiquer avec votre installateur ou un détaillant autorisé.

Réparer le moteur

Ce code de défaillance est indiqué par le message SERVICE ENGINE (Réparer le moteur) défilant sur l'écran. La cause la plus probable est une panne qui a été détectée dans le module de contrôle du moteur. Pour régler ce problème, communiquer avec votre installateur ou un détaillant autorisé.

Réarmement du système de détection des codes de défaillance

L'opérateur doit réarmer le système de détection de code de défaillance chaque fois que celui-ci est activé.

1. Appuyer sur l'interrupteur OFF du contrôleur de système pendant 3 secondes.
2. Une fois l'affichage éteint, laissez-le éteint pendant au moins 30 secondes.
3. Corriger la condition du code de défaillance.
4. Installer le fusible de 15 A dans le contrôleur de système de la génératrice.
5. Appuyer et maintenir enfoncé le bouton AUTO du contrôleur de système.

Cette page a été laissée en blanc intentionnellement

Not for
Reproduction

Cette page a été laissée en blanc intentionnellement

Not for
Reproduction